

INTERPHONE VIDÉO

Défilement de noms

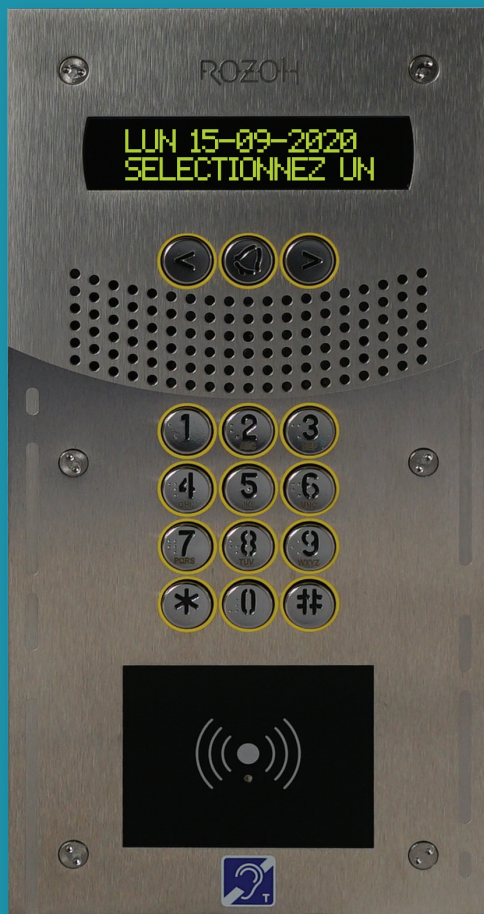

- FAIBLE ENCOMBREMENT
- FAÇADE SUR CHARNIÈRE PIVOTANTE
- LECTEUR DE BADGES MAINS-LIBRES



Vidéo



ERP



Anti-vandale



Rozoh.info



Temps réel /
distance

- Interphone vidéo à défilement de noms
- Lecteur de badges mains-libres et clavier codé
- Pose en encastrement
- Finition Inox

GAMME

R201-0001

Interphone Vidéo à défilement de noms avec Clavier codé et Lecteur de badges Mains-Libres - Pose en encastrement - Finition Inox

ACCESSOIRES

R801-0009

Casquette pour Interphone Vidéo à défilement (R203-0001) - Finition Inox

R802-0007

Boîtier saillie pour Interphone Vidéo à défilement (R203-0001) - Finition Inox



Le + sécurité

Tous les badges, clés et télécommandes embarquent la technologie «DESfire LIGHT».

ULTRA SÉCURISÉES ET INCOPIABLES.



DESRIPTIF

Nombre max de fiches (contacts) appelés	1 000
SYSTÈME	
Module de transmission + Carte relais	4G-IP
CARACTÉRISTIQUES MODULE	
Module déporté	Oui
Nombre d'interphone par module	1
Plug and Play 10 ans	Inclus
ÉQUIPEMENT CONTRÔLE D'ACCÈS	
Clavier Codé	Inclus
Nombre max de codes	5 000
(Nombre de caractères)	4 à 10
Lecteur de badges Mains-libres	Inclus
Nombre max de clés, badges, télécommandes et Clémobil	50 000
Boucle auditive	Oui
Alertes techniques	1 (+3)
GESTION / FONCTIONS	
Plages horaires d'accès libre	Oui
Nombre de plages horaires	5/jour
Gestion des jours fériés	Oui
Gestion des vacances scolaires	Oui
POSE	
	Encastrement
FINITION	
	Inox
Durée de la mise en relation	40 s à 2 min
Clavier Braille	Oui
Conformité ERP	Oui
Écran d'affichage	2 lignes 16 caractères
Afficheur	Rétro-éclairé
Messages fonctionnels (appels en cours...)	Synthèse vocale
Réglage niveau sonore	Sans démontage
Renvoi automatique appel non abouti	Oui
Plages horaires d'affichage noms	Oui

CARACTÉRISTIQUES TECHNIQUES

ALIMENTATION

Par le Module **24 VDC 2,5A**

CABLAGE

Module 4G-IP vers carte relais

4 fils - $\varnothing 8/10^\circ$ - Max 100 m

Carte relais vers interphone

4 fils - $\varnothing 8/10^\circ$ - Max 100 m

Module 4G-IP vers Interphone

8 fils - $\varnothing 8/10^\circ$ - Max 100 m

DIMENSIONS (LxHxP)

Interphone **150 x 300 x 9 mm**

Cuve d'encastrement **126 x 274 x 45 mm**

ENVIRONNEMENT

Température de fonctionnement Interphone : **-20° à +60°C**

Indice Protection Interphone : **IP54**

SCHÉMA SIMPLIFIÉ

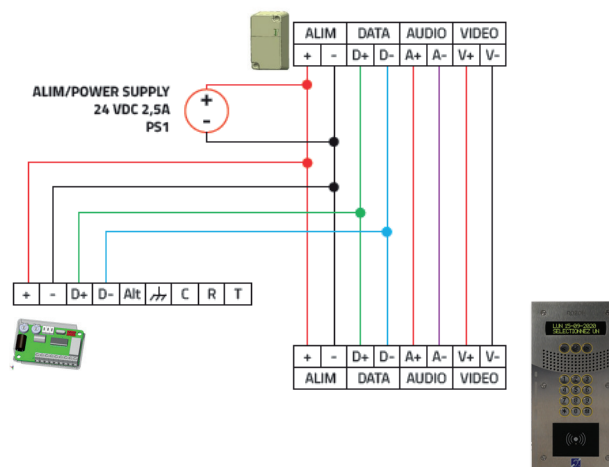

ROZOH.INFO, UN SEUL OUTIL SÉCURISÉ POUR :
& gérer tous vos équipements Kibolt et Rozoh
 & gérer tous vos sites et usagers.

RENDEZ-VOUS VITE SUR **ROZOH.INFO**
 et découvrez tous nos tutos et vidéos.

